



## دفترچه راهنمای فر برقی سیمر



## فهرست:

۲	قدرت بالا
۳	حالت دستی
۳	تنظیم ساعت روز
۴	صدای هشدار
۵	خاموش کردن صدای هشدار
۵	برنامه پخت اتوماتیک
۹	قفل کودک
۱۰	استفاده از موارد قابل برنامه ریزی
۱۳-۱۴	دستورالعمل استفاده از دستگیره سینی فر

## صفحه لمسی فر

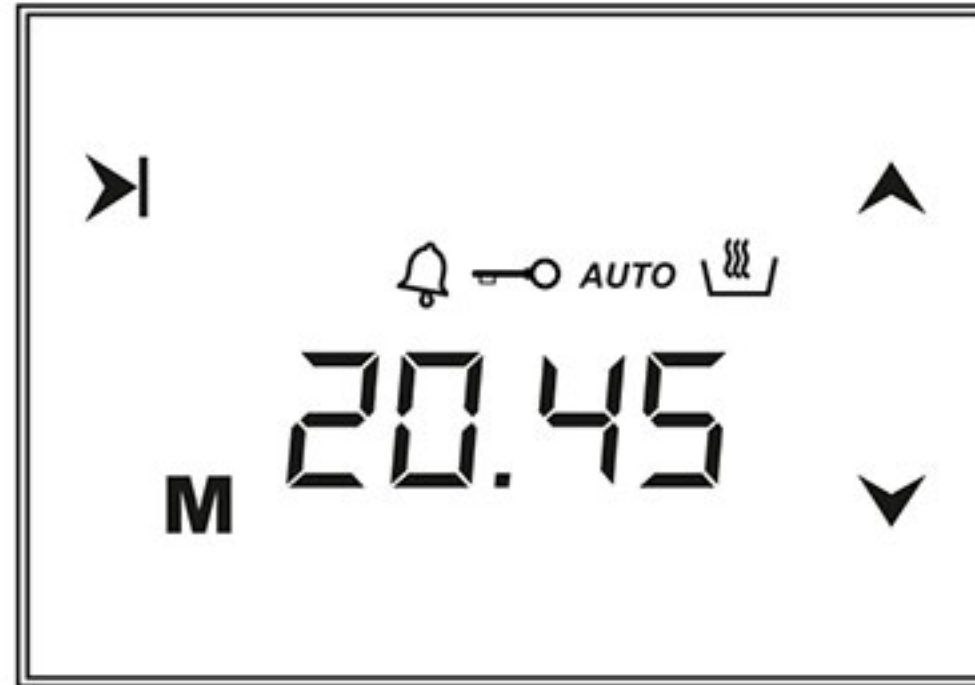

OT-4000-LED تایمر الکتریکی لمسی است که می‌توانید توسط آن مدت زمان پخت و مدت زمان آماده شدن و زمان هشدار فر را تنظیم نمایید.

## قدرت بالا

به محض اینکه فر را به برق می‌زنیم Auto روی صفحه نمایش داده می‌شود در این حالت فر غیر فعال است. دکمه **M** را لمس کنید تا به حالت دستی باز گردید.

## حالت دستی:

با لمس دکمه های **M** و **▶** بصورت همزمان، حالت دستی فر تنظیم می گردد و تمام تنظیمات قبلی پخت کنسل می گردد.



## تنظیم ساعت روز:

ساعت فر را زمانیکه فر در حالت پخت نمی باشد تنظیم نمائید. ابتدا حالت دستی (فشار همزمان دکمه های **M** و **▶**) را وارد نمائید. در این صورت نقطه ی بین ساعت روی صفحه فلش می زند.



۳. پس از چند ثانیه ساعت فیکس می شود.



۲. ساعت را با دکمه های **▲** و **▼** تنظیم کنید.



۱. دکمه ی **▶** و **M** را همزمان فشار دهید.

## صدای هشدار:

با تنظیم صدای هشدار، شما می‌توانید تنظیم نمائید پس از گذشت چه مدت از پایان پخت صدای هشدار به صدا در آید.



۳. پس از چند ثانیه ساعت روز روی

صفحه نمایش داده می‌شود.



۲. توسط دکمه‌های ▲ و ▼ مدت

زمان مطلوب را تنظیم نمائید.

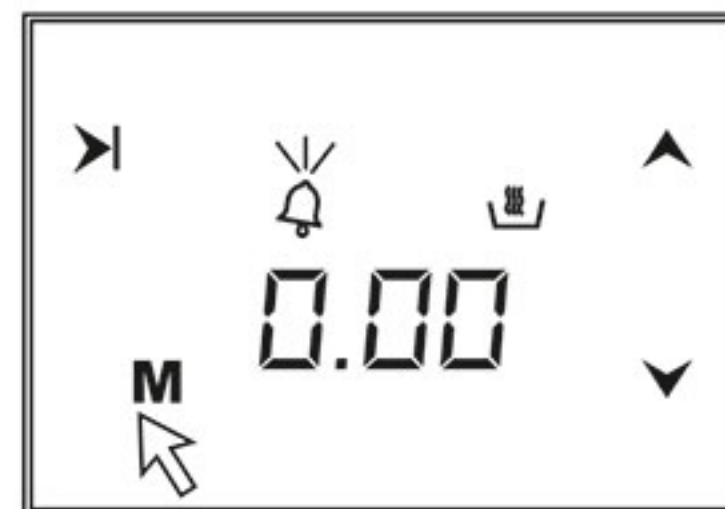

۱. دکمه‌ی **M** را دوبار فشار دهید،

علامت هشدار روی صفحه ظاهر می‌گردد.

## خاموش کردن صدای هشدار:

در زمان تنظیم شده صدای هشدار شنیده می شود، شما می توانید با لمس هر دکمه ای این صدا را خاموش نمایید.

## برنامه پخت اتوماتیک:

اگر مایل هستید که بلافاصله پخت را شروع کنید، لازم است زمان پخت را وارد نمایید. برای مثال: غذا را در فر قرار می دهیم و می خواهیم طی ۲ ساعت و ۱۵ دقیقه آماده شود.



۳. با استفاده از دکمه های ▲ و ▼ زمان مطلوب را تنظیم نمایید.

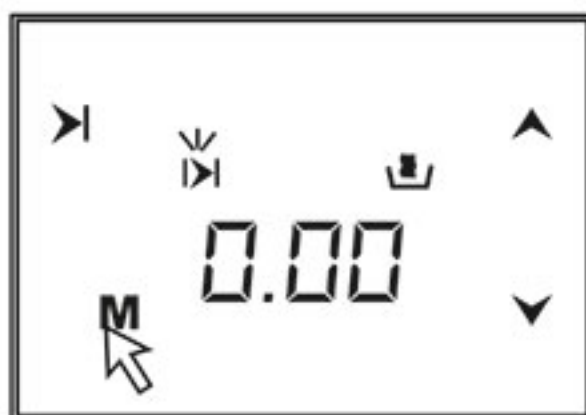

۲. دکمه **M** را برای تنظیم زمان پخت لمس کنید.



۱. زمان فعلی فر ۱۸:۳۰ می باشد.

تذکر: پخت اتوماتیک با قسمت گریل است نه مشعل



۴. پس از چند ثانیه علامت پخت روی صفحه ظاهر می شود و صفحه به حالت ساعت باز می گردد. اکنون، شما فر را طوری تنظیم کرده اید که پس از ۲ ساعت و ۱۵ دقیقه غذا آماده شود. لطفا درجه حرارت فر را تنظیم نمایید. توجه داشته باشید که شما در هر لحظه از زمان پخت می توانید با وارد کردن حالت دستی، پخت را کنسل کنید. در مثال قبل پخت غذا درست بعد از تنظیمات زمان پخت آغاز می شود. می توانید با فشار دادن دکمه **▶** زمان آماده شدن غذا را مشاهده کنید، همچنین می توانید زمان آماده شدن غذا را تغییر دهید.



۳. پس از چند ثانیه صفحه به حالت ساعت بازمی گردد.



۲. با لمس دکمه های **▲** و **▼** می توانید این زمان را تغییر دهید.

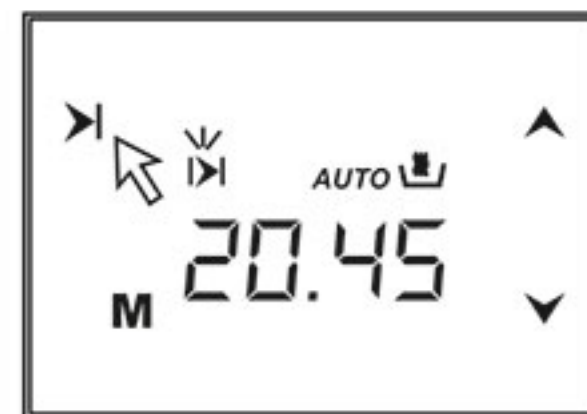

۱. با لمس دکمه **▶** زمان آماده شدن غذا نمایش داده می شود.  
 $18:30 + 2:15 = 20:45$

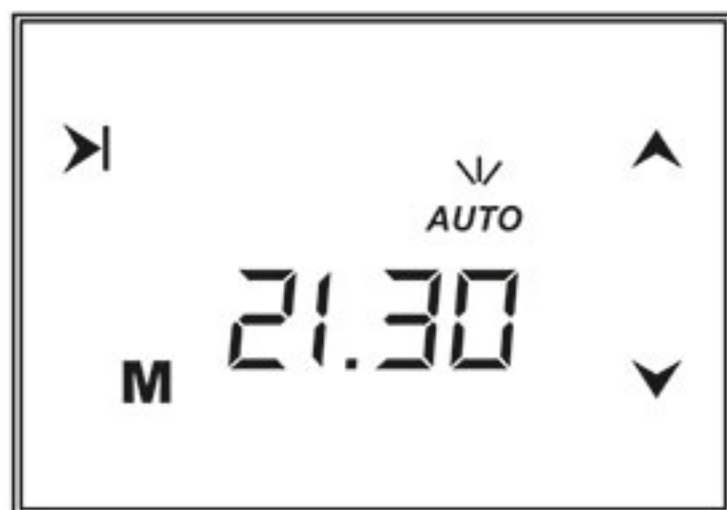

صفحه فر هنگامی که پخت به پایان می رسد.



صفحه فر زمانی که پخت آغاز می شود.

هنگامی که پخت اتوماتیک به پایان می رسد صدای هشدار شنیده می شود و در صورتیکه خاموش شود این صدا به مدت ۷ دقیقه ادامه می یابد







۲. تایمر را ریست نمایید.

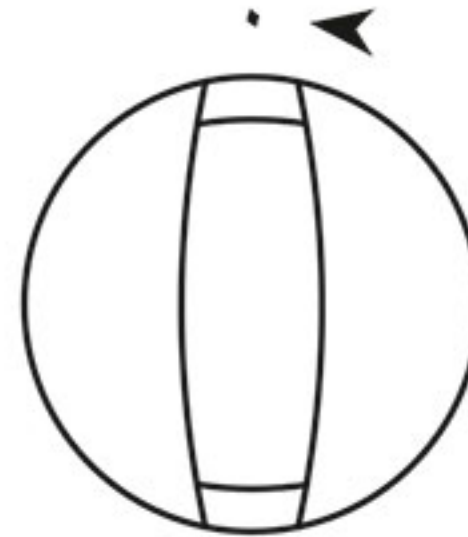

۱. فر را خاموش کنید.

توجه داشته باشید تا هنگامیکه تایمر فر ریست نشود فر غیر قابل استفاده خواهد بود.

در این مثال مدت زمان پخت تنظیم شده و زمان آماده شدن بصورت خودکار محاسبه گردیده و توسط مصرف کننده دوباره تنظیم می شود. حالت دیگر به این صورت است که زمان آماده شدن غذا برنامه ریزی می شود و مدت زمان پخت بصورت اتوماتیک محاسبه می گردد. همچنین ممکن است مدت زمان پخت توسط کاربر تنظیم شود.

## قفل کودک:

هنگامیکه حالت دستی وارد می شود دکمه های فر و تایمر دیجیتال قفل می شود و اگر فر در حالت پخت باشد تنها دکمه ها قفل می شوند.



۲. علامت کلید روی صفحه مشاهده می شود  
قفل کودک فعال می گردد.



۱. دکمه های ▲ و ▼ را همزمان به مدت  
۱ ثانیه تا زمانیکه صدای بوق شنیده می شود فشار دهید.

برای کنسل کردن قفل کودک دکمه های ▲ و ▼ را تا زمانیکه علامت قفل از صفحه محو شود فشار دهید.

استثنا: اگر فر در حالت قفل کودک باشد و صدای هشدار شنیده شود شما می توانید با لمس هر دکمه ای صدای هشدار را خاموش نمایید.

## استفاده از موارد قابل برنامه ریزی:

### ۱. تنظیم ۱۲h / ۲۴h ساعت:

در تنظیمات کارخانه زمان بصورت ۲۴ ساعته می باشد ، با لمس | به مدت ۵ ثانیه صدای دو بوق پشت سرهم شنیده می شود و تنظیمات ساعت به حالت ۱۲ ساعته ( am، pm ) در می آید. با تکرار همین عمل می توانید تنظیمات ساعت را به حالت ۲۴ ساعته بازگردانید.

### ۲. صدای صفحه لمسی:

تنظیمات کارخانه به گونه ای ست که لمس صفحه لمسی با صدای بوق همراه می باشد و با لمس دکمه ی **M** به مدت ۵ ثانیه صدای دو بوق پشت سرهم شنیده می شود و علامت "nt" روی صفحه ظاهر می گردد که به معنی بی صدا شدن صفحه لمسی است. با تکرار همین عملیات علامت "bt" روی صفحه مشاهده می گردد و صدای صفحه لمسی به حالت ابتدایی ( با صدا ) باز می گردد .

### ۳. تنظیمات نور صفحه:

دکمه ی ▲ به مدت ۱ ثانیه را تا زمانیکه صدای دو بوق پشت سر هم شنیده شود لمس نمایید. فر دارای ۸ سطح روشنایی می باشد و با هر بار فشار این دکمه سطح روشنایی صفحه لمسی کاهش می یابد.

### ۴. انتخاب زنگ هشدار:

دکمه ی ▼ را به مدت ۱ ثانیه تا زمانیکه صدای دو بوق پشت سر هم شنیده شود ، فشار دهید. با هر بار لمس این دکمه صداهای مختلف زنگ را خواهید شنید. ۳ زنگ مختلف برای فر وجود دارد. آخرین زنگی که شنیده می شود اگر تا ۵ ثانیه تغییر نکند در حافظه فر ذخیره می شود.

توجه داشته باشید که تنظیمات غیر ثابت می باشد و در صورتیکه دوشاخه را از پریز خارج کنید فر به حالت تنظیمات اولیه کارخانه بازمی گردد.

## دستور العمل استفاده از دستگیره سینی فر

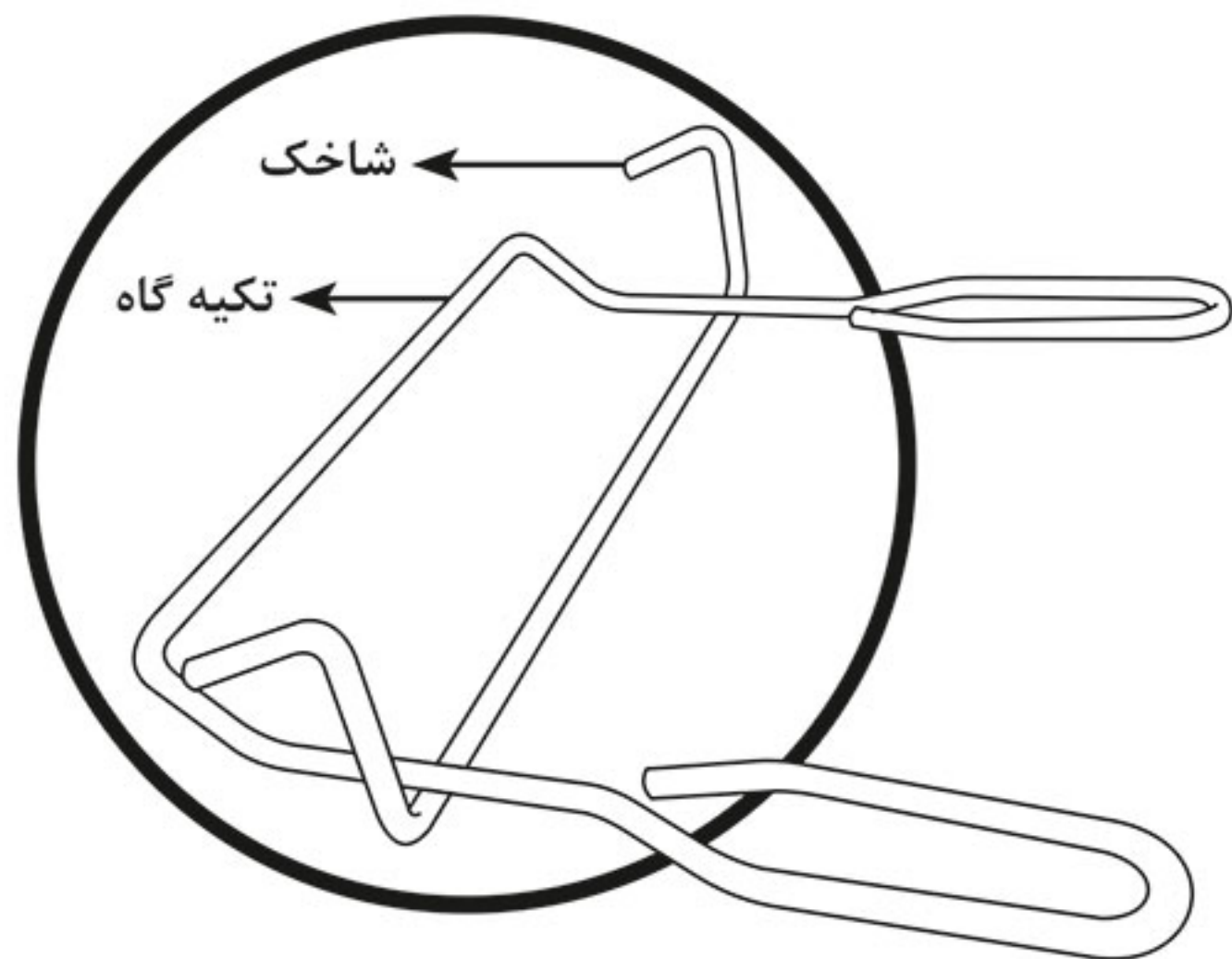

از این دستگیره می توان جهت برداشتن سینی لعابی و سینی مشبک (استیک پز) استفاده کرد. طریقه استفاده از آن به شرح ذیل می باشد.

جهت برداشتن سینی لعابی ابتدا باید قسمت تکیه گاه را در زیر سینی قرار داده و به دنبال آن شاخک ها را (مطابق عکس شماره ۱) داخل سینی قرار دهید.

جهت برداشتن سینی مشبک (استیک پز) از همین روش استفاده کنید. (مطابق عکس شماره ۲)

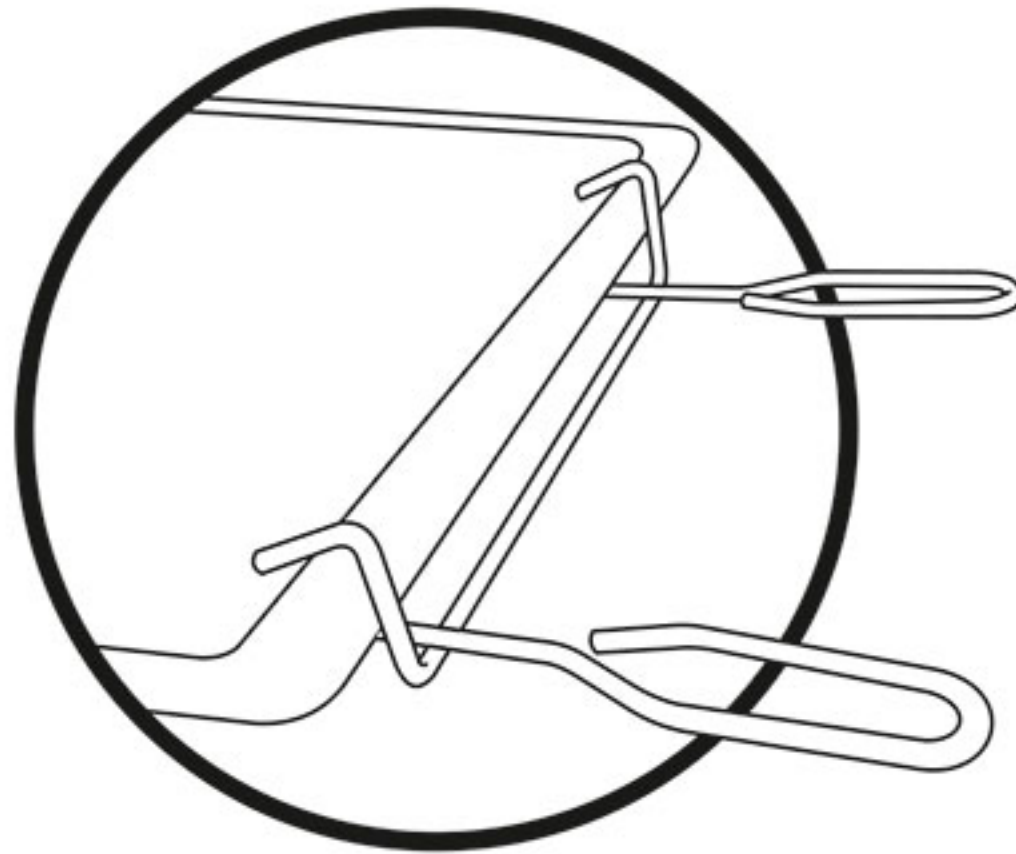

عکس شماره ۱  
نحوه برداشتن سینی لعابی

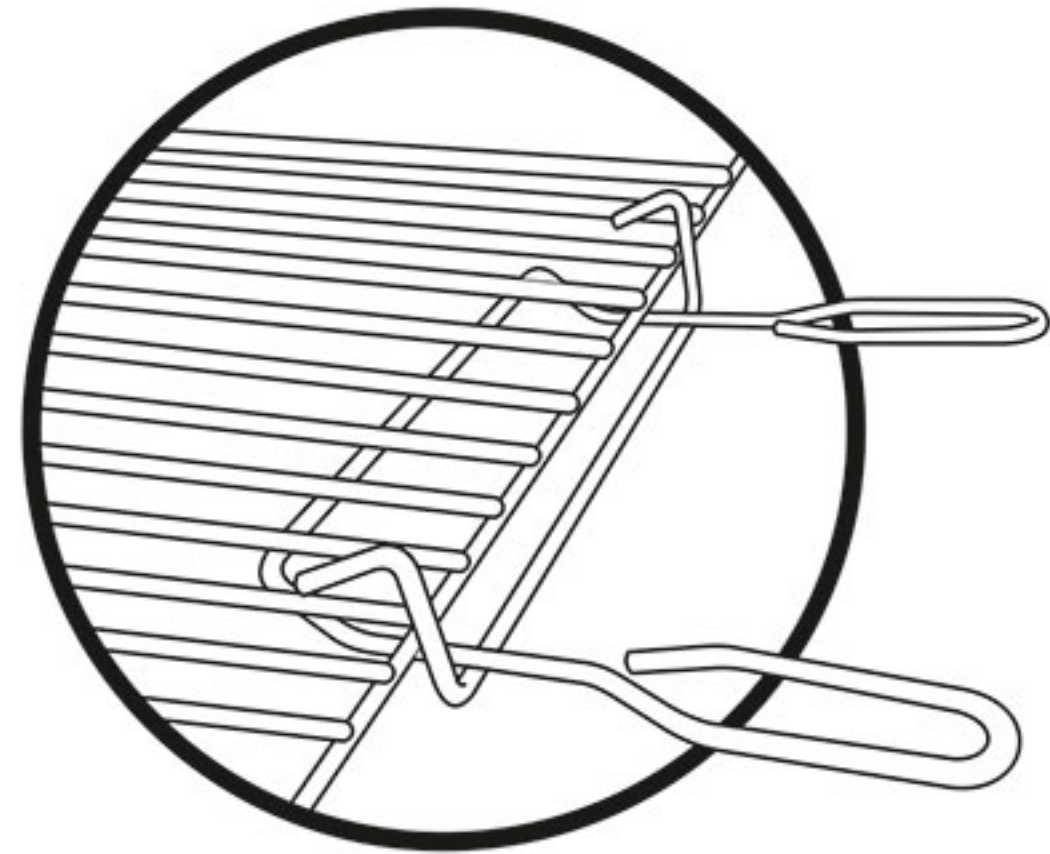

عکس شماره ۲  
نحوه برداشتن سینی مشبک

## آدرس کارخانه

کیلومتر ۵۰ جاده خاوران، بعد از پلیس راه شریف آباد، شهرک صنعتی ایوانکی، بلوار صنعت، خیابان صنعت ۱۱  
کارخانه تولیدی و صنعتی سیمر

[www.simer.ir](http://www.simer.ir)

- امور مشتریان و جذب نمایندگی: ۴-۶۳۱-۷۷۷۳-۲۱
- خدمات پس از فروش: ۱۳-۷۷۲۴۶۷۰۰
- سامانه پیام کوتاه: ۰۰-۷۷۲۴۶۷۰۰-۲۱



